

# C 350 i-Power

(1188930 230V 50Hz - 1188931 220V 60Hz)

- I** SEGATRICE  
Manuale di uso, manutenzione e ricambi
- F** SCIEUSE  
Manuel d'utilisation et d'entretien et pièces de rechange
- GB** SAWING MACHINE  
Operation, maintenance, spare parts manual
- RO** MAȘINĂ DE DEBITAT  
Manual de utilizare și întreținere și piese de schimb
- E** SIERRA  
Manual de uso, mantenimiento y recambios

**WI****3231790 R00 - 2013/03****MAXJONEL SRL****CUI: RO21803460; J28/418/2007****Str. Fratii Buzesti, 76A, Bals, judet Olt, 235100****Comenzi: 0741 499 499 - 0757 101 819;****Piese schimb: 0785 850 961****comenzi@maxjonel.ro; [www.maxjonel.ro](http://www.maxjonel.ro)****IMER INTERNATIONAL S.p.A.**

Via Salceto, 55 - 53036 Poggibonsi (SI) - Italy

Tel. +39 0577 97341 - Fax +39 0577 983304

[www.imergroup.com](http://www.imergroup.com)

Stimate Client,

Felicitări pentru achiziția dvs.: ferăstrăul IMER, rezultatul a multor ani de experiență, oferă fiabilitate maximă și cele mai recente inovații tehnice.

### - LUCRUL ÎN SIGURANȚĂ

Pentru a asigura securitatea, citiți cu atenție următoarele instrucțiuni.

Pentru a lucra în deplină siguranță, citiți cu atenție următoarele instrucțiuni înainte de a utiliza mașina.

Manualul este considerat ca fiind parte a mașinii și trebuie să fie păstrat pentru referințe ulterioare (EN 12100-2) până la casarea mașinii. În cazul în care manualul se pierde sau este deteriorat, puteți comanda o copie de la producător.

Manualul conține informații importante cu privire la pregătirea amplasamentului, utilizarea mașinii, procedurile de întreținere, precum și solicitările de piese de schimb. Cu toate acestea, atât instalatorul cât și operatorul trebuie să aibă o experiență adecvată și cunoștințe ale mașinii înainte de utilizare. Cu scopul de a asigura securitatea operatorului, utilizarea în condiții de siguranță și durata lungă de exploatare, toate instrucțiunile din acest manual trebuie respectate, împreună cu cerințele legislației în vigoare care reglementează protecția muncii (utilizarea de încălțăminte de protecție și îmbrăcăminte adecvată, utilizarea de căști, mănuși, ochelari de protecție etc.).

- Asigurați-vă că toate semnele sunt lizibile.

- Este strict interzis să se aducă orice formă de modificare la structura de oțel sau părțile de lucru ale mașinii.

IMER INTERNATIONAL își declină orice responsabilitate pentru nerespectarea legilor și standardelor care reglementează utilizarea acestui echipament, în special, utilizarea necorespunzătoare, surse de alimentare defecte, lipsa de întreținere, modificări neautorizate și nerespectarea totală sau parțială a instrucțiunilor conținute în acest manual.

IMER INTERNATIONAL își rezervă dreptul de a modifica caracteristicile ferăstrăului și conținutul acestui manual, fără obligația de a actualiza mașinile anterioare și / sau manualele.

### 1. DATE TEHNICE

Datele tehnice sunt prezentate în tabelul 1 și specificațiile electrice în tabelul 2.

Tabel 1 - DATE TEHNICE	
Model	C 350 iPower
Diametru max. lamă	350 mm
Diametru orificiu lamă de diamant	25,4 mm
Putere motor monofazic 230V/50Hz	2.5 kW
Viteză max. de rotație a lamei (230V/50HZ)	2.800 rpm
Dimensiuni masă de tăiere	1390 x 696 mm
Lungimea tăierilor la 90° (grosime= 10mm)	1050 mm
Adâncimea max. de tăiere a unui disc cu diam. 350 cu 1-2 faze	120/250mm
Debit pompă apă	10 L/1'
Capacitate rezervor apă	40 L
Dimensiuni mașină	760 x1746 /H 1535 mm
Dimensiuni mașină ambalată	746 x 1770 /H 1080 mm
Greutate cu ambalaj	113 (133) Kg

Tabel 2	
Specificații	Motor (230V/50Hz)
Putere (kW)	2.5
Tensiune nominală (V)	230
Frecvență (Hz)	50
Curent absorbit (A)	13.5
Număr de poli	2
Viteză motor (rpm)	2800
Tip service	S6 40%
Clasă de izolare	F
Clasă de protecție	IP55
Condensator (1F)	60 (Ø 95x55)

### 2. DESIGN ȘI STANDARDE DE CONSTRUCȚIE

Ferăstrăiele C 350 iPower au fost proiectate și fabricate în conformitate cu următoarele standarde: UNI EN 12418:2001; EN 12100-1/2:2005; EN 60204-1:2006.

### 3. NIVEL DE ZGOMOT ȘI VIBRAȚII

Tabelul 3 oferă nivelul de zgomot al mașinii măsurat la urechea operatorului atunci când rulează fără sarcină (L) și vibrațiile transmise atunci când aceasta este în funcțiune.

Tabel 3			
Model	Tip de motor	L <sub>PA</sub>	A <sub>eq</sub>
C 350 iPower	Electric	86 dB	2.63 m/s <sup>2</sup>

### 4. DESCRIEREA GENERALĂ A FERĂSTRĂULUI

#### 4.1 Descriere generală

Mașina de debitat C 350 iPower este compusă dintr-un cadru (Fig. 1, Ref.A) susținut de picioare pliante (Fig. 1, Ref.B). Capul de tăiere (Fig. 1, Ref.C) este montat pe un cărucior și se poate mișca vertical și orizontal de-a lungul unei secțiuni de aluminiu rigid. Secțiunea de aluminiu este articulată pe două brațe (Fig. 1, Ref.D) și întreg ansamblul se poate roti la 45° (fig. 2) prin slăbirea roților de reglare (Fig. 2, Ref.A).

Mașina de debitat este echipată cu o lamă de protecție (Fig. 1, Ref.E) pentru a garanta siguranța optimă în timpul funcționării și pentru a proteja utilizatorul în timpul ciclurilor de tăiere. Pe masa de tăiere este localizat raportorul (Fig. 1, Ref.G) pentru a tăia la diferite unghiuri. Un rezervor din plastic rezistent la impact (Fig. 1, Ref.G) este montat sub cadru. Pompa de apă imersată (Fig. 1, Ref.H) este adăpostită în interiorul rezervorului și alimentează cu apă duzele (Fig. 3, Ref.A) montate pe lama de protecție care răcesc discul în timpul tăierii. O supapă (Fig. 3, Ref.B) este montată deasupra lamei de protecție pentru a ajusta debitul de apă furnizat lamei de tăiere. Mașina este echipată cu un indicator laser care marchează linia de tăiere pe piesa de prelucrat (Fig. 3, Ref.C).

#### 4.2 Materiale prelucrabile

Mașina de debitat a fost concepută pentru tăierea următoarelor materiale: ceramică, materiale din piatră, marmură, granit, cărămidă și piatră, ciment și produse similare de dimensiune maximă compatibilă cu lungimile, adâncimile de tăiere și dimensiunile mesei, prezentate în Tabelul 1. Greutatea maximă a materialelor prelucrabile: 35 kg.

**5. SIGURANȚA EXPLOATĂRII**

**⚠** - Înainte de a utiliza ferăstrăul, asigurați-vă că toate dispozitivele de protecție sunt montate.

**⚠** - Nu folosiți niciodată ferăstrăul în medii supuse riscului de explozii sau incendiu.

Ferăstrăul nu este echipat cu iluminare specifică și, prin urmare, locul de muncă trebuie să fie suficient de luminat în acest scop (min. 300 lucși).

Linile de alimentare trebuie să fie stabilite pentru a preveni orice posibilă deteriorare.

Asigurați-vă că legătura electrică este protejată împotriva riscului de pătrundere a apei în conectori. Utilizați numai conectori și cuplaje echipate cu duze de protecție.

Nu folosiți niciodată linii sau cabluri electrice necorespunzătoare sau improvizate fără împământare; în cazul în care aveți dubii, consultați un tehnician specializat.

Reparațiile la instalația electrică trebuie efectuate exclusiv de către personalul de specialitate. Deconectați mașina de la sursa de alimentare înainte de a efectua lucrări de întreținere sau reparații.

**6. AVERTIZĂRI DE SIGURANȚĂ GENERALE**

Această mașină a fost concepută pentru a oferi cele mai bune performanțe și cel mai înalt grad de siguranță: cu toate acestea, rămâne la latitudinea operatorului să asigure această securitate, acordând atenția cuvenită în timpul tuturor fazelor de lucru. Sunt recomandate următoarele:

1. Asigurați-vă că este instalat un sistem eficient de împământare.
2. Lucrați numai cu toate dispozitivele de protecție montate corect și în stare de funcționare eficientă.
3. Îndepărtați inelele, ceasurile, brățelele sau cravatele înainte de utilizarea mașinii; aceste elemente constituie un pericol considerabil pentru operator. Asigurați-vă de asemenea că mânecile sunt strânse în jurul încheieturilor, părul este prins la spate și este utilizată încălțăminte robustă.
4. Utilizați întotdeauna dispozitivele de protecție personală, cum ar fi ochelari de protecție, mănuși de mărime potrivită, căști de protecție urechi sau antifoane și plase de păr atunci când este necesar.
5. Nu tăiați niciodată piese de prelucrat care au dimensiuni sau greutate, care nu sunt potrivite pentru capacitatea mașinii după cum este specificat de producător (vezi punctul 4.2)
6. Păstrați-vă întotdeauna mâinile departe de zonele de lucru atunci când mașina este în funcțiune. Înainte de a lua orice măsură pentru a îndepărta o piesă din apropierea discului, opriți rotația prin apăsarea butonului de oprire.
7. Păstrați mașina curată: curățenia generală a mașinii (în special mesele sale de lucru) este un factor important pentru siguranța sa.
8. Opriți întotdeauna mașina și deconectați de la sursa de alimentare înainte de curățare sau îndepărtarea oricărui dispozitiv de protecție (pentru scopuri de întreținere sau demontare). Dacă se utilizează jeturi de apă pentru curățare, nu îndreptați niciodată jeturile direct spre sursa de alimentare sau un motor electric.
9. Utilizați lame de diamant veritabil așa cum este recomandat de producător pentru a asigura o performanță optimă a mașinii.
10. Utilizați exclusiv discuri răcite cu apă de un tip potrivit pentru materialul care urmează să fie tăiat.
11. Nu uscați niciodată materialul tăiat și nu tăiați atunci când nivelurile apei de răcire sunt reduse.
12. Nu utilizați niciodată lame peste viteza de rotație specificată de producător.
13. Nu utilizați inele de reducere pentru a adapta gaura discului de pe flanșă. Utilizați numai discuri cu gaură corespunzătoare flanșei furnizate împreună cu mașina (1").
14. Nu utilizați niciodată lame de diamant care sunt sparte sau deformate.
15. Instrucțiunile din acest manual sunt destinate utilizatorilor de mașini (operatori, ingineri de întreținere).

**7. DISPOZITIVE DE SIGURANȚĂ**

C 350 iPower a fost construit luând în considerare standardele europene actuale de siguranță armonizate.

În conformitate cu "directiva utilajelor" 2006/42/EEC, toate dispozitivele de securitate au fost instalate cu scopul de a proteja operatorul.

**7.1 Apărători și dispozitive de siguranță**

Mașina este echipată cu apărători fixe, asigurate prin intermediul unor șuruburi și protecții care împiedică accesul la părțile în mișcare sau periculoase. Toate apărătorile fixe, capacele, scuturile fixate cu ajutorul șuruburilor au fost destinate pentru a proteja operatorul (inginerii de întreținere, tehnicienii și alții) de posibile accidente cauzate de descărcare electrică sau de părți mecanice în mișcare.

Prin urmare, utilizarea mașinii cu apărătorile îndepărtate sau modificate în orice fel este strict interzisă.

**⚠** - Înainte de efectuarea întreținerii sau reparațiilor la mașină, opriți-o din comutatorul principal și deconectați de la sursa de alimentare pentru a preveni pornirea accidentală și izolați toate circuitele electrice ale mașinii.

**8. INSTALAREA MAȘINII**

**⚠** - Scoateți întotdeauna ștecărul din priza de alimentare înainte de a muta mașina.

**⚠** - Goliți întotdeauna rezervorul înainte de a muta mașina.

**8.1 Poziționarea**

Mașina trebuie să fie plasată pe o suprafață netedă, care este cel puțin la fel de mare ca rama acesteia, sau sprijinită pe picioarele sale.

Atunci când mutați mașina la locul de lucru, asigurați-vă că ați blocat căruciorul prin strângerea butonului (Fig. 4, Ref.A) în orificiul situat sub secțiunea de aluminiu. Capul poate fi blocat într-un alt loc sau într-un al doilea orificiu care se află în poziția (Fig. 4, Ref.B)

Ridicați mașina de mânerul încorporat în cadru (Fig. 1, Ref.I) după ce ați oprit sursa de alimentare.

**8.2 Deschiderea picioarelor de sprijin.**

**⚠** Înainte de a deschide picioarele, blocați căruciorul cu roata de reglare (Fig. 4, Ref.A) pe partea opusă celei în care mașina este ridicată, cu scopul de a ușura ridicarea.

Pentru a deschide picioarele: ridicați mașina din spate (Fig.6, Ref.1) și urmați pașii de la punctele 2-3 și 4, după aceea așezați mașina jos. Apoi, înainte de a deschide celelalte picioare, amintiți-vă să mutați capul și să-l blocați pe partea opusă celei în care mașina este ridicată, cu scopul de a ușura operațiunea, ridicați mașina în față și efectuați aceeași procedură pentru a deschide picioarele din spate. Pentru a închide picioarele procedați în ordine inversă.

**8.3 Ridicarea și manevrarea.**

Ferăstrăul C 350 iPower cântărește 113 kg și poate fi transportat manual cu ajutorul mânerelor încorporate în cadru, ridicându-l pe o singură parte și deplasându-l cu ajutorul roților (Fig.5, Ref.A) sau, alternativ, cu ajutorul unui dispozitiv de ridicare, agățându-l cu frânhii în locurile speciale indicate (Fig. 5). Roțile facilitează operațiunile pentru încărcarea mașinii pe un vehicul care utilizează o platformă.

**9. CONEXIUNE ELECTRICĂ**

**⚠** - Asigurați-vă că tensiunea corespunde cu specificațiile de pe plăcuța cu datele tehnice ale mașinii.

Linia de alimentare trebuie să fie echipată cu protecție la suprasarcină curentă (de ex. întrerupător termic) și protecție împotriva contactului indirect (de ex. întrerupător de circuit curent rezidual). Conectați mașina la un sistem de împământare eficient. Dimensiunea firelor cablului de alimentare trebuie să se bazeze pe curentul de operare și lungimea liniei de alimentare pentru a preveni căderi excesive de tensiune (tabelul 4 pagina 4).



Conectați ștecărul ferăstrăului la priza de alimentare și strângeți inelul de fixare mecanică cu evaluare protecție IP67.  
Ferăstrăul este acum gata de funcționare. \*\*\*

### **10. PORNIREA FERĂSTRĂULUI**

Conectați cablul de alimentare la priza de pe panoul electric. Porniți acum mașina de debitat cu ajutorul comutatorului de pe tabloul electric de deasupra motorului, compus din două butoane: verde pentru pornire, roșu pentru oprire. Comutatorul este echipat cu protecție de joasă tensiune; în caz de pană de curent accidentală, apăsați butonul verde din nou pentru a relua funcționarea. În caz de urgență, apăsați butonul roșu proeminent pentru a opri mașina și scoateți ștecherul din priza de alimentare.

### **ÎNTRERUPĂTOR TERMIC**

 - Motorul electric este protejat la suprasarcină de un întrerupător termic; în caz de supraîncălzire acest dispozitiv oprește motorul. Răciți motorul și reporniți mașina cu ajutorul întrerupătorului.

### **11. UTILIZAREA MAȘINII**

#### **11.1 Operare**

Partea corectă pentru operator este prezentată în fig.3 ref.X.  
Umpleți rezervorul de apă până la nivelul maxim (aprox. 40 litri). Conectați mașina la sursa de alimentare și începeți așa cum este descris în paragraful 10. Deschideți supapa (Fig. 1, Ref. M) și asigurați-vă că există un debit suficient de apă de răcire pentru lama de diamant.

#### **11.2 Tăierea**

Mutați ansamblul capului spre partea opusă operatorului, până la oprire, apoi plasați materialul de tăiat (Fig. 7, Ref.A) contra sensului de oprire al mesei. În cazul tăierii în unghi, stabiliți unghiul dorit cu ajutorul raportorului sau prin intermediul indicatorului laser. Pentru a regla înălțimea capului de tăiere, slăbiți roata de reglare (Fig.7, Ref.B), poziționați capul la înălțimea dorită și strângeți roata de reglare. Porniți ferăstrăul așa cum este descris în par. 10 și, prin intermediul mânerului (Fig.7, Ref.C), glisați căruciorul pentru a efectua tăierea. O viteză de înaintare care este prea rapidă pentru grosimea și duritatea materialului poate provoca întreruperea rotirii lamei. În acest caz, eliberați lama cât mai rapid posibil, deplasând căruciorul înapoi pentru a îndepărta lama până când și-a recăpătat viteza de rotație nominală. Reluați tăierea reglând viteza de înaintare în funcție de caracteristicile materialului.

 - Asigurați-vă că rezervorul este menținut plin pe parcursul tuturor etapelor de lucru și în caz de intervale prelungite de lucru, înlocuiți apa în mod regulat și eliminați toate reziduurile de procesare.

#### **11.3 Tăierea la un unghi**

Slăbiți roțile de reglare (Fig. 7, Ref.D), înclinați capul de tăiere și strângeți din nou roțile de reglare, apoi procedați așa cum este descris la punctul anterior.

#### **11.4 Indicatorul laser**

Mașina este echipată cu un indicator laser care marchează linia de tăiere pe piesa de prelucrat. Marcajul indică calea lamei de tăiere. Un maxim de precizie se obține prin potrivirea liniei de tăiere dorită cu marcajul indicatorului laser. Tăieturi perpendiculare pe o parte a piesei de prelucrat, nu necesită marcare anterioară: asigurați-vă doar că partea de referință este în contact cu opritorul de pe masa suport. În mod similar, folosind raportorul este posibilă tăierea la unghiuri date. Laserul va indica poziția actuală de tăiere. Indicatorul laser este pornit și oprit prin intermediul comutatorului (Fig. 3, Ref.E).  
Indicatorul este aliniat cu lama și nu trebuie să fie deplasată din poziția inițială.

- Indicatorul folosește un laser de mică putere, cu toate acestea, este recomandabil să nu priviți direct la emițător.

### **12. ÎNTREȚINERE**

#### **12.1 Introducere**

Operațiile de întreținere de rutină pot fi de asemenea efectuate de personalul nespecializat, în așa fel încât toate standardele de siguranță specificate în secțiunile respective ale acestui manual să fie respectate în orice moment.

#### **12.2 Curățarea mașinii**

Mașina trebuie să fie curățată în mod special atunci când este în staționare.

 - Toate comutatoarele de alimentare trebuie să fie setate la "0" și ștecherle trebuie să fie deconectate de la rețea.

1. Nu folosiți niciodată aer comprimat; acest lucru ar putea duce la infiltrarea de praf sau reziduuri în colțuri.

2. Asigurați-vă că duzele apei de răcire nu sunt blocate.

3. În special, se recomandă să schimbați apa de răcire din rezervor în fiecare zi.

4. Nu folosiți detergenți sau lubrifianți.

#### **12.3 Curățarea rezervorului**

Curățați rezervorul în caz de acumulare de sedimente pe fund sau cel puțin o dată pe zi. Necurățarea rezervorului ar putea afecta funcționarea pompei imersate utilizate pentru circulația apei de răcire a lamei de diamant.

Pentru a curăța rezervorul, îndepărtați ștecărul și clătiți-l cu un jet de apă - aveți grijă să nu direcționați apa pe echipamentele electrice.

#### **12.4 Curățarea circuitului de alimentare cu apă de răcire**

La intervale regulate (sau în cazul în care debitul apei de răcire a lamei este redus) curățați circuitul de alimentare cu apă de răcire. Pentru a face acest lucru, demontați duza de alimentare situată în interiorul lamei de protecție (Fig. 1, Ref. E) și curățați-o în apă.

Curățați periodic linia de alimentare cu apă de răcire dintre pompă și supapă și lama de protecție folosind apă.

#### **12.5 Înlocuirea discului**

Lama de diamant este fabricată din material care poate fi deteriorat atunci când este supus la temperaturi ridicate și, prin urmare, trebuie răcit în timpul etapelor de lucru.

Pentru a înlocui lama, procedați după cum urmează:

1. Blocați mișcarea verticală a capului de tăiere prin strângerea în jos a roții de reglare (Fig. 1, Ref.D).

2. Demontați protecția din față (Fig. 1, Ref.E).

3. Slăbiți contrapiulița prin rotirea în sensul acelor de ceasornic (filet LH), folosind cheia de 32 mm furnizată împreună cu mașina.

4. Deplasați ușor capul de tăiere înainte și înclinați-l pentru a îndepărta lama de la locul ei.

5. Asigurați-vă că nu există obiecte străine între flanșa de fixare și lama de diamant. În timpul demontării, evitați utilizarea de instrumente care ar putea crea sau deforma flanșa.

6. Montați lama nouă procedând în ordinea inversă operațiunii descrise la punctul 4. Aveți în special grijă să asigurați sensul corect de rotație al lamei de diamant.

7. Strângeți piulița de blocare a lamei complet în jos prin rotirea în sens invers acelor de ceasornic (filet pe stânga), la un cuplu de 40 Nm.

 - Deconectați întotdeauna cablul de alimentare înainte de a schimba discul.

#### **12.6 Înlocuirea curelei de transmisie**

Mașina este echipată cu o curea pretensionată specială cu o durată lungă de exploatare. Pentru înlocuire, contactați un centru de service autorizat.

#### **12.7 Ajustarea jocului căruciorului**

Căruciorul glisează de-a lungul secțiunii de aluminiu cu ajutorul roților; în timp, orice joc va afecta precizia de tăiere. Pentru a regla roțile, contactați un centru de service autorizat.

#### **13 Reparații**

Reparațiile la instalația electrică trebuie efectuate exclusiv de către personal specializat. Utilizați exclusiv piese de schimb originale IMER; modificările pieselor sunt strict interzise. Designul special al C 350 iPower asigură că nu este necesară o altă operațiune de întreținere decât cea specificată mai sus. Asigurați-vă că contactele din priza de alimentare și ansamblul ștecăr-comutator sunt eficiente. În cazul în care este detectată oxidarea, curățați imediat.

 - În cazul activării întrerupătorului diferențial de circuit, verificați mașina și asigurați reparațiile, dacă este necesar, exclusiv de către personal specializat.

#### **14 Reciclarea deșeurilor**

În ceea ce privește reciclarea deșeurilor de prelucrare, respectați toată legislația în vigoare în țara de utilizare.

#### **15. RISCURI REZIDUALE ȘI AVERTISMENTE DE SIGURANȚĂ**

Deși mașina de debitat a fost fabricată în totalitate în conformitate cu reglementările în vigoare, există riscuri reziduale care nu pot fi eliminate și implică utilizarea unor dispozitive adecvate de protecție individuală. Mașina este echipată cu avertismente pentru a indica riscurile reziduale și cum să fie evitate.

**RISC LA ZGOMOT**



Trebuie să fie purtată protecția auditivă

**RISC DE RĂNIRE A MÂINILOR**



Trebuie să fie purtate mănuși de protecție

**RISC DE RĂNIRE A OCHILOR**



Trebuie să fie purtată protecția pentru ochi

**RISC DE UTILIZARE ANORMALĂ**



Citirea manualului înainte de utilizare este obligatorie



Tăierea cu apă este obligatorie

**PERICOL DE TĂIERE**



**PERICOL DE ELECTROCUTARE**



**PERICOL: FASCICUL LASER**



**16. DEPANAREA**

**⚠ - ATENȚIE!** Toate operațiunile de întreținere trebuie să fie efectuate exclusiv cu mașina oprită, cu selectorul setat la "0" și cablul de alimentare deconectat de la rețeaua de alimentare.

Problemă	Cauze	Remedii
Motorul nu pornește atunci când butonul de pornire este apăsat	Curentul nu ajunge la linia de alimentare	Verificați linia *
	Priza și ștecărul nu sunt conectate corect	Restabiliți conexiunea corectă
	Comutatorul diferențial este oprit	Porniți comutatorul diferențial
	Cablul de alimentare de la priza panoului este întrerupt	Schimbați cablul *
	Un fir electric din interiorul regletei cu borne a motorului este întrerupt	Restabiliți conexiunea *
	Un fir electric din interiorul panoului este întrerupt	Schimbați comutatorul *
Apa de răcire nu ajunge la lamă	Comutatorul de pornire este defect	Schimbați comutatorul *
	Nivel scăzut de apă în rezervor	Restabiliți nivelul apei
	Filtrul pompei colmatat	Curățați filtrul pompei
Lama nu taie	Curentul nu ajunge la pompă	Verificați alimentarea cu energie electrică a pompei *
	Defectarea pompei	Schimbați pompa *
	Lamă montată în direcția opusă rotirii	Îndepărtați lama și repositionați-o în direcția indicată pe eticheta lamei
	Lamă uzată	Schimbați lama

\* Operațiunea trebuie efectuată de către un electrician

Vă reamintim că verificarea utilizării IPD îi revine angajatorului.

**MAXJONEL SRL**  
**CUI: RO21803460; J28/418/2007**  
**Str. Fratii Buzesti, 76A, Bals, judet Olt, 235100**  
**Comenzi: 0741 499 499 - 0757 101 819;**  
**Piese schimb: 0785 850 961**  
**comenzi@maxjonel.ro; [www.maxjonel.ro](http://www.maxjonel.ro)**



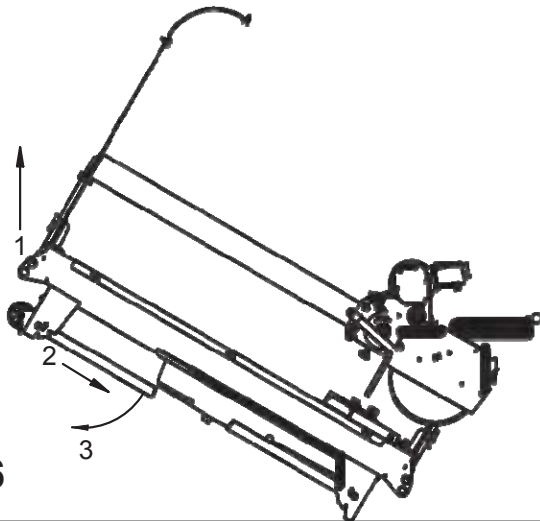
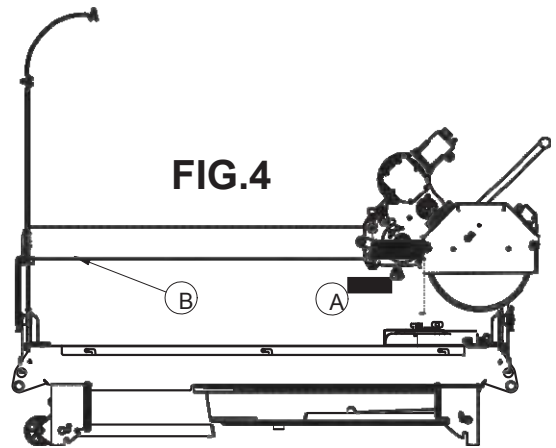
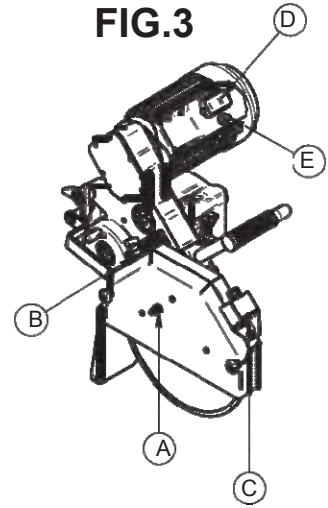
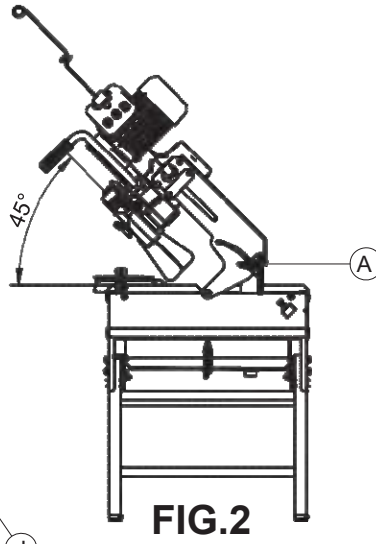
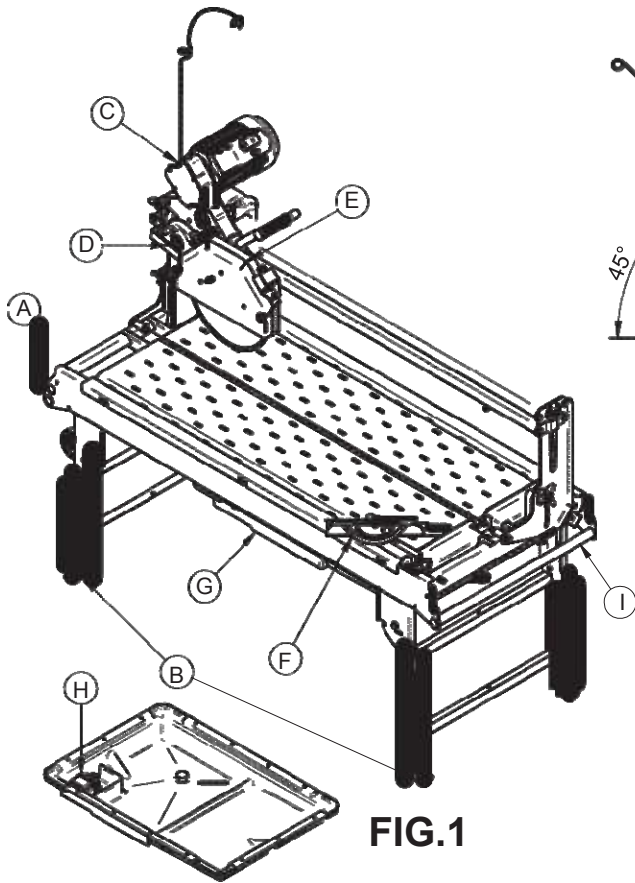

FIG.6

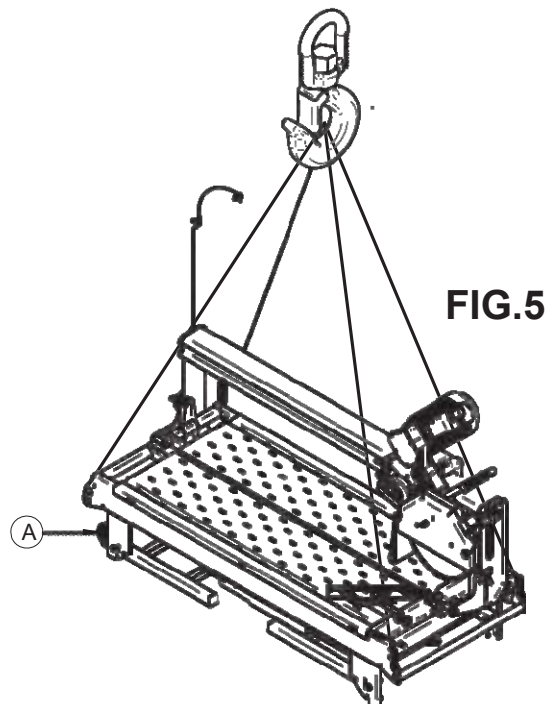
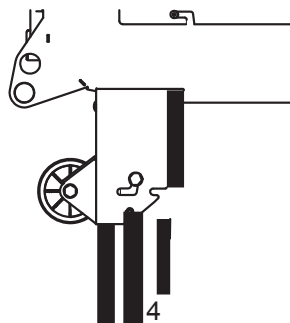

FIG.5

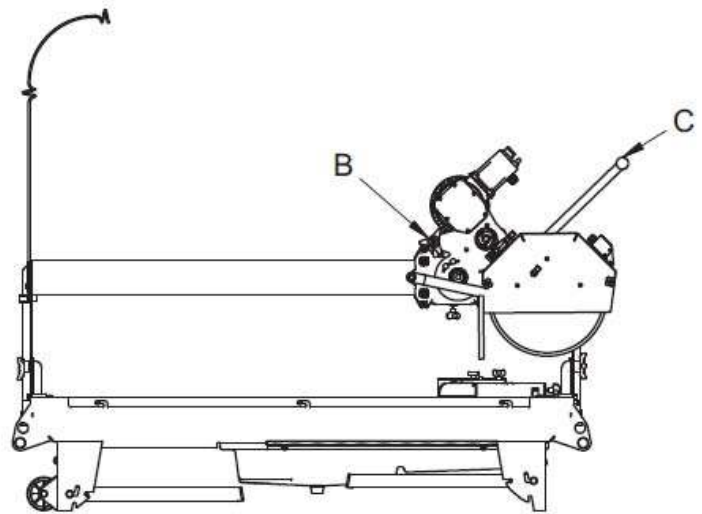
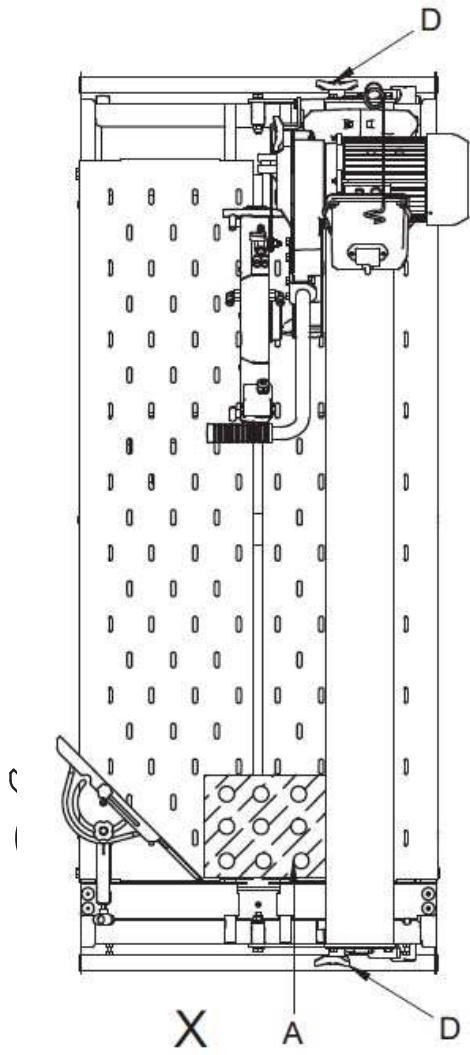
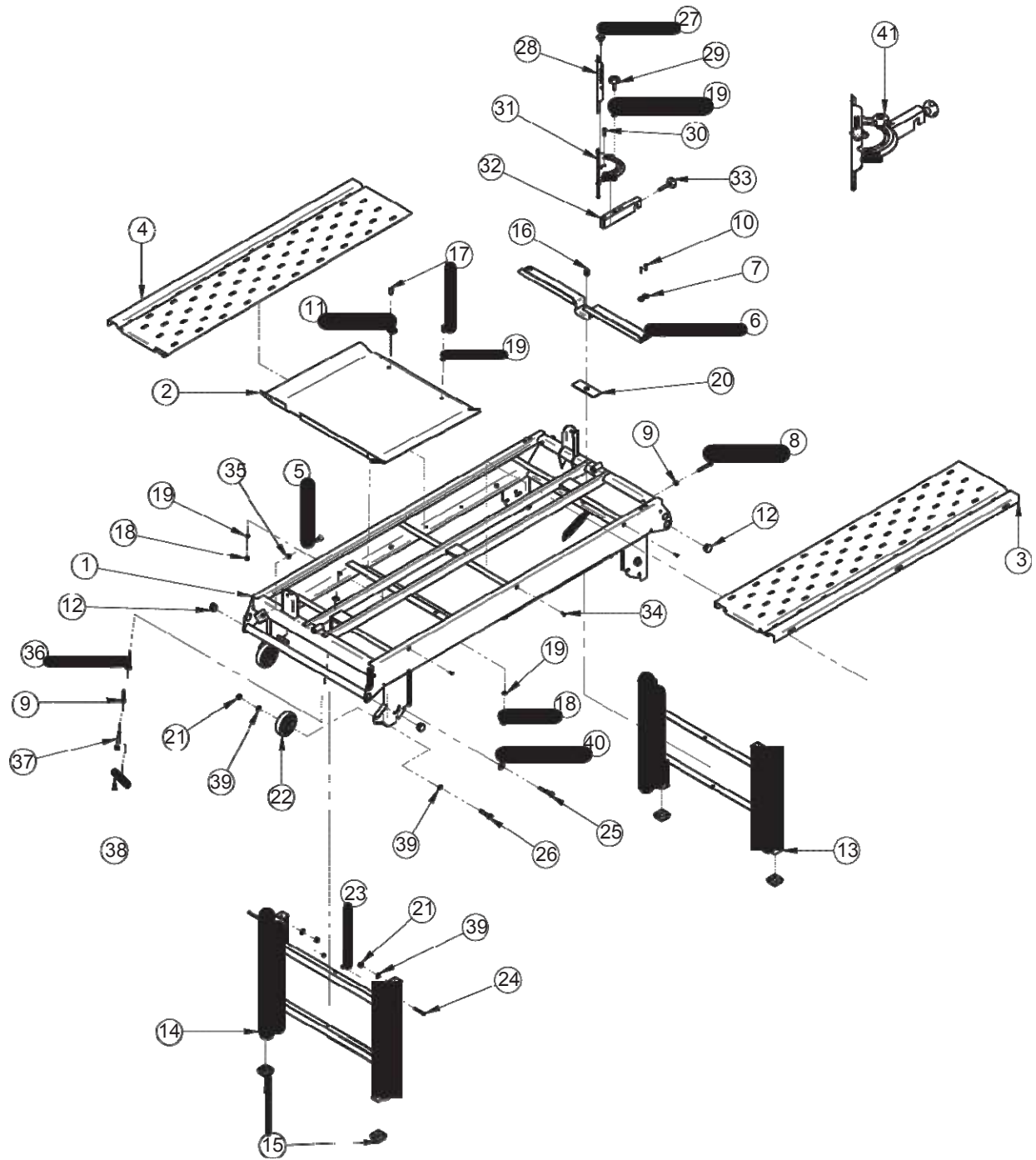

FIG.7



**FIG.1**



		TAV. 1 - STRUTTURA MACCHINA - STRUCTURE MACHINE - MACHINE STRUCTURE - STRUCTURA MAȘINII - ESTRUCTURA DE LA MAQUINA					
RIF.	COD.	I	F	GB	RO	E	NOTE
1	3231400	TELAIO	CHÂSSIS	FRAME	CADRU	BASTIDOR	
2	3231420	LAMIERA DI SCOLO	GLISSER EAU	WATER SLIDE	ALUNECARE APĂ	TOBOGAN DE AGUA	
3	3231418	PIANO SX	PLATEAU GAUCHE	LH TABLE	MASĂ DREAPTA	MESA DER.	
4	3231419	PIANO DX	PLATEAU DROITE	RH TABLE	MASĂ STÂNGA	MESA IZQ.	
5	2222073	VITE	VIS	SCREW	ȘURUB	TORNILLO	TE 5739 10X35 Z
6	3231412	BATTUTA	BUTOIR	STOP	OPRIRE	TOPE	
7	2224049	RONDELLA	RONDELLE	WASHER	ȘAIBĂ	ARANDELA	6593 6X24 Z
8	2222075	VITE	VIS	SCREW	ȘURUB	TORNILLO	TE 5739 8X65 Z
9	2223570	DADO	ÉCROU	NUT	PIULIȚĂ	TUERCA	5588-M8
10	3206223	VITE	VIS	SCREW	ȘURUB	TORNILLO	TBEI 10.9 6X20 Z
11	3205491	FASCETTA	COLLIER	CLAMP	CLEMĂ	ABRAZADERA	
12	3208452	TAPPO	BOUCHON	PLUG	ȘTECĂR	TAPÓN	GPN 320 GL 30X2
13	3230966	GAMBA ANTERIORE	PIÈTEMENT AVANT (PIED SUPPORT AVANT)	FRONT LEG	PICIOR FAȚĂ	PATA DELANTERA	
14	3230969	GAMBA POSTERIORE	PIÈTEMENT ARRIÈRE (PIED SUPPORT)	REAR LEG	PICIOR SPATE	PATA TRASERA	
15	2257705	TAPPO	BOUCHON	PLUG	BUȘON	TAPÓN	GPN 260 Q40X40
16	2222061	VITE	VIS	SCREW	ȘURUB	TORNILLO	TEFR 5739 8 X 20
17	2222060	VITE	VIS	SCREW	ȘURUB	TORNILLO	TE 5739 8 X 20 Z
18	3210623	DADO AUTOBLOCCANT	ECROU AUTOBLOQUAN	SELF-LOCKING NUT	PIULIȚĂ AUTOBLOCANTĂ	TUERCA AUTOBLOQUEANT	M8 BASSO
19	2224140	RONDELLA	RONDELLE	WASHER	ȘAIBĂ	ARANDELA	6593 8X18 Z
20	3233135	PIASTRINA	PLAQUETTE	STOP PLATE	OPRIRE MASĂ	PLACA TOPE	
21	2223920	DADO AUTOBLOCCANT	ECROU AUTOBLOQUAN	SELF-LOCKING NUT	PIULIȚĂ AUTOBLOCANTĂ	TUERCA AUTOBLOQUEANT	M10
22	3205257	RUOTA GOMMATA	ROUE CAOUTCHOUC	RUBBER WHEEL	ROATĂ CAUCIUC	RUEDA	
23	2223924	DADO AUTOBLOCCANT	ECROU AUTOBLOQUAN	SELF-LOCKING NUT	PIULIȚĂ AUTOBLOCANTĂ	TUERCA AUTOBLOQUEANT	M6 ALTO
24	2222547	VITE	VIS	SCREW	ȘURUB	TORNILLO	TCEI 5931 6X 50 Z
25	2222148	VITE	VIS	SCREW	ȘURUB	TORNILLO	TE 8.8 5737 10X 65 Z
26	2222144	VITE	VIS	SCREW	ȘURUB	TORNILLO	TE 8.8 5737 10X 55 Z
27	3223279	VOLANTINO	BOUTON À LOBES	HANDWHEEL	ROATĂ DE REGLARE	POMO	M6X20
28	3226360	ASTA GONIOMETRO	BLOQUER GONIOMÈTRE	AUCTION GONIOMETE	BLOCAJ RAPORTOR	SUBASTA DE	
29	3207939	VOLANTINO	BOUTON À LOBES	HANDWHEEL	ROATĂ DE REGLARE	POMO	4 LOBI M8 X 30
30	1222252	VITE	VIS	SCREW	ȘURUB	TORNILLO	TCEI 8.8 5931 8 X 25 Z
31	3230616	GONIOMETRO	GONIOMÈTRE	GONIOMETER	RAPORTOR	GONIÓMETRO	
32	3230617	SUPPORTO GONIOMETRO	SUPPORT DE RAPPORTEUR (GONIOMÈTR)	GONIOMETE R MOUNT	SUPORT RAPORTOR	SOPORTE DEL GONIÓMETRO	
33	3215014	VOLANTINO	BOUTON À LOBES	HANDWHEEL	ROATĂ DE REGLARE	POMO	4 LOBI M8X50
34	3224269	VITE	VIS	SCREW	ȘURUB	TORNILLO	TSPEI 5933 6X 18 Z
35	2223650	DADO	ÉCROU	NUT	PIULIȚĂ	TUERCA	5588 M10
36	2224204	RONDELLA	RONDELLE	WASHER	ȘAIBĂ	ARANDELA	6593 8X24
37	3231034	TIRANTE	TIRANT	TIE-ROD	TIRANT	TIRANTE	M8X70
38	3230973	MOLLA GAMBE	RESSORT DE PIÈTEMENTS	LEG SPRING	ARC PICIOR	MUELLE DE LAS PATAS	
39	2224340	RONDELLA	RONDELLE	WASHER	ȘAIBĂ	ARANDELA	6592 10x21 Z
40	2224260	RONDELLA	RONDELLE	WASHER	ȘAIBĂ	ARANDELA	6593 10X30 Z
41	3231937	GONIOMETRO COMPLETO	GONIOMÈTRE COMPLÈTER	COMPLETE GONIOMETE	RAPORTOR COMPLET	GONIÓMETRO COMPLETO	

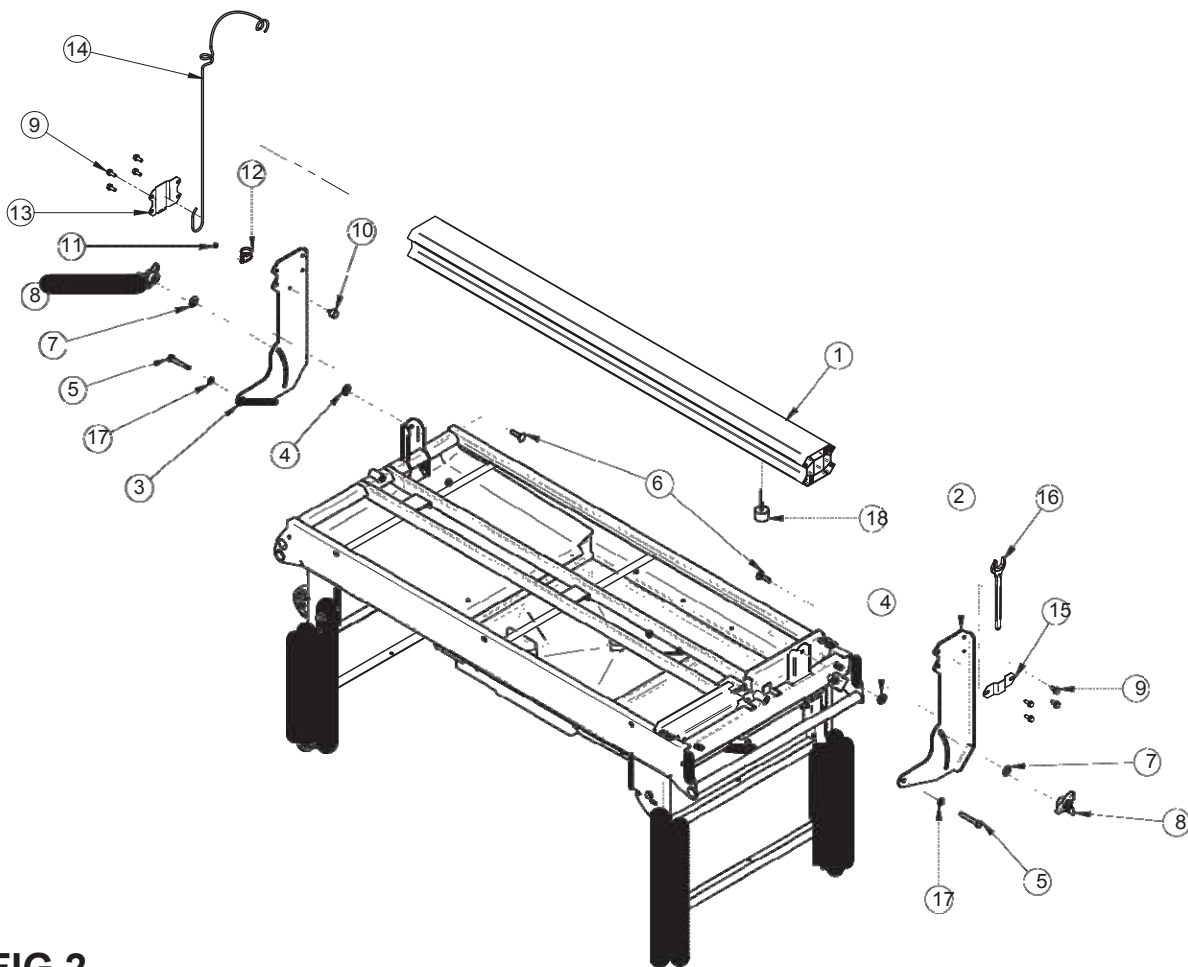

FIG.2

TAV. 2 - GRUPPO BRACCIO - GROUPE BRAS - ARM ASSEMBLY - ASAMBLAREA BRAȚULUI - GRUPO DEL BRAZO							
RIF.	COD.	I	F	GB	RO	E	NOTE
1	3229856	GUIDA SCORRIMENTO	COULISSE	SLIDEWAY	CULISĂ	GUIA DE DESLIZAMIENT	
2	3231413	BRACCIO ANTERIORE	BRAS AVANT	FRONT ARM	BRAȚ FAȚĂ	BRAZO ANTERIOR	
3	3231414	BRACCIO POSTERIORE	BRAS ARRIÈRE	REAR ARM	BRAȚ SPATE	BRAZO POSTERIOR	
4	3230323	DISTANZIALE	ENTRETOISE	SPACER	DISTANȚIER	DISTANCIADOR	16X30X2
5	2222151	VITE	VIS	SCREW	ȘURUB	TORNILLO	TE 8.8 5737 10X70 Z
6	2222480	VITE	VIS	SCREW	ȘURUB	TORNILLO	TTCQ 10X40
7	2224260	RONDELLA	RONDELLE	WASHER	ȘAIBĂ	ARANDELA	6593 10X30X2.5
8	3204743	VOLANTINO	BOUTON À LOBES	HANDWHEEL	ROATĂ DE REGLARE	POMO	3 LOBI M10
9	2222061	VITE	VIS	SCREW	ȘURUB	TORNILLO	TEFR 8.8 5739 8X20 Z
10	3224801	ANTIVIBRANTE	SUPPORT ANTIVIBRATIL	VIBRATION DAMPER	AMORTIZOR DE VIBRAȚII	ANTIVIBRADOR	CI.20/15 M6X14 60SHORE
11	3211470	DADO AUTOBLOCCANT	ECROU AUTOBLOQUAN	SELF-LOCKING NUT	PIULIȚĂ AUTOBLOCANTĂ	TUERCA AUTOBLOQUEANT	M6 BASSO
12	3224960	FASCETTA	COLLIER	CLAMP	CLEMĂ	ABRAZADERA	
13	3231871	BLOCCO ASTA	BLOQUER BARRE	AUCTION BLOCK	BLOCAJ BARĂ	SUBASTA DE BLOQUE	
14	3231872	ASTA GUIDA CAVI	CABLE DE GUIDAGE	CABLE GUIDE	CABLU DE GHIDAJ	GUÍA DE CABLE	
15	3231927	SUPPORTO CHIAVE	SUPPORT DES CLÉS	KEY MOUNT	SUPORT DE CHEI	SOPORTE CLAVE	
16	2241472	CHIAVE	CLÉS	KEY	CHEI	CLAVE	
17	2224340	RONDELLA	RONDELLE	WASHER	ȘAIBĂ	ARANDELA	6592 D.10X21 Z
18	2265675	PARACOLPO	PARE CHOCS	BUMPER	AMORTIZOR	PARACHOQUES	

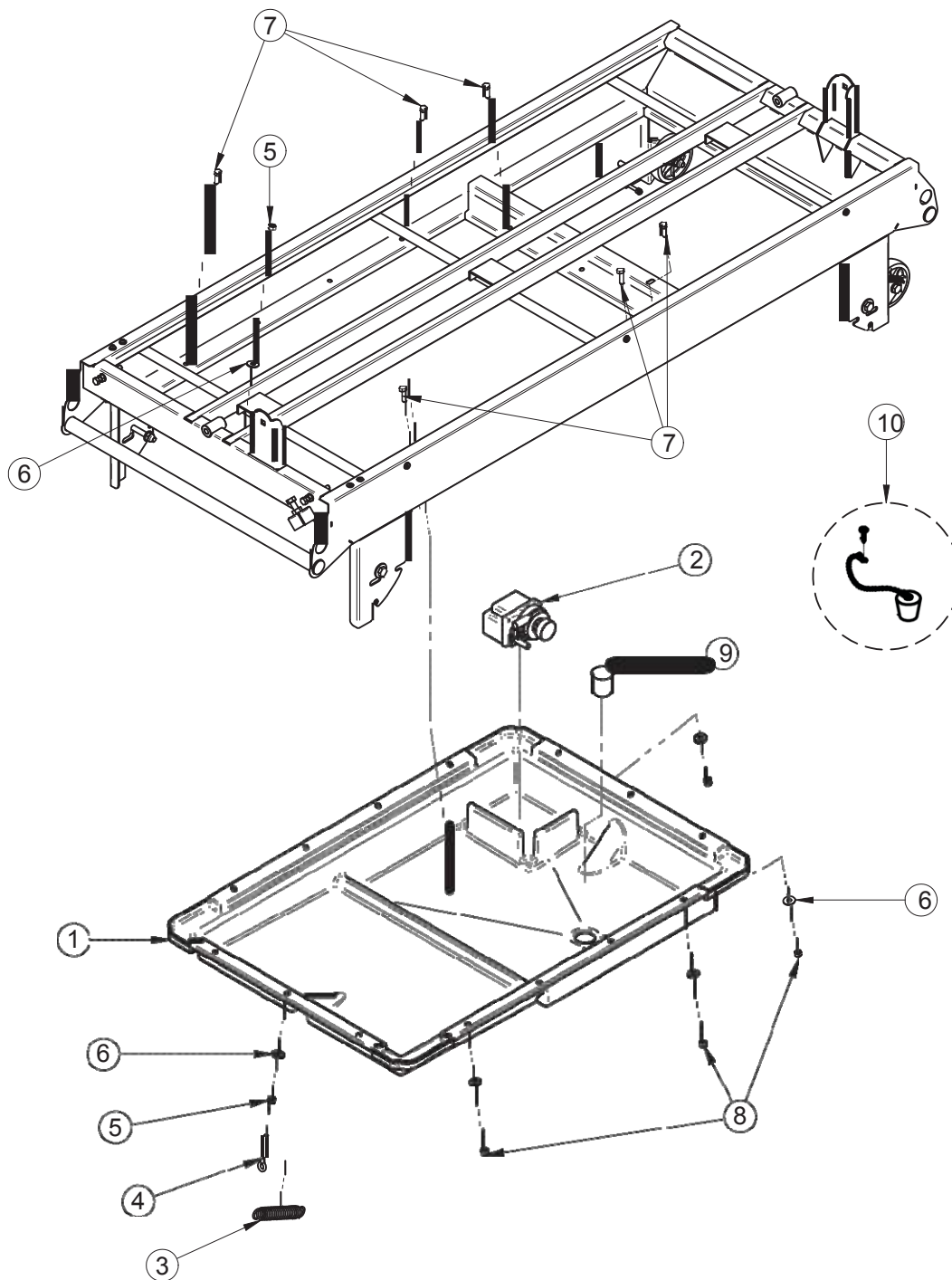
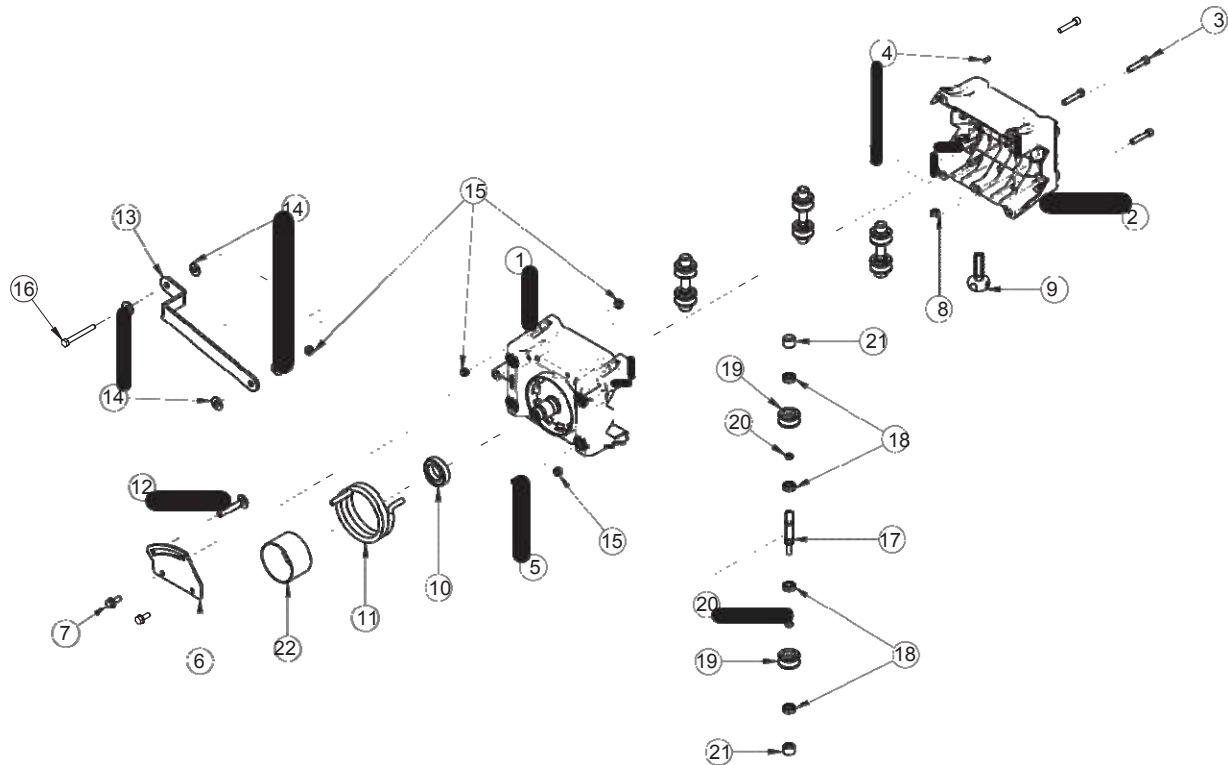

FIG.3

TAV. 3 - GRUPPO VASCA - GROUPE CUVE - TANK ASSEMBLY - ASAMBLAREA REZERVORULUI - GRUPO DEL DEPÓSITO							
RIF.	COD.	I	F	GB	RO	E	NOTE
1	3231003	VASCA	CUVE	TANK	REZERVOR	DEPÓSITO	
2	3208738 3208737	POMPA ACQUA	POMPE D'ARROSAGE	WATER PUMP	POMPĂ APĂ	BOMBA DE AGUA	230V 50Hz 220V 60Hz
3	3230973	MOLLA GAMBE	RESSORT DE PIÈTEMENTS	LEG SPRING	ARC PICIOR	MUELLE DE LAS PATAS	
4	3231034	TIRANTE	TIRANT	TIE-ROD	TIRANT	TIRANTE	M8X70
5	2223570	DADO	ECROU	NUT	PIULIȚĂ	TUERCA	5588 M8
6	2224204	RONDELLA	RONDELLE	WASHER	ȘAIBĂ	ARANDELA	6593 - Ø 8X24
7	2222076	VITE	VIS	SCREW	ȘURUB	TORNILLO	TE 5739 M8X25
8	3210623	DADO AUTOBLOCCANT	ECROU AUTOBLOQUAN	SELF-LOCKING NUT	PIULIȚĂ AUTOBLOCANTĂ	TUERCA AUTOBLOQUEANT	M8 BASSO
9	3231018	TAPPO	BOUCHON	PLUG	BUȘON	TAPÓN	
10	3231093	TAPPO COMPLETO	BOUCHON COMPLET	COMPLETE PLUG	BUȘON COMPLET	TAPÓN COMPLETO	



**FIG.4**

TAV. 4 - CARRELLO - CHARIOT - CARRIAGE - CĂRUCIOR - CARRO							
RIF.	COD.	I	F	GB	RO	E	NOTE
1	3231697	CARRELLO SX	CHARIOT GAUCHE	LH CARRIAGE LH.	CĂRUCIOR STANGA	CARRO DER.	
2	3231698	CARRELLO DX	CHARIOT DROITE	RH CARRIAGE RH.	CĂRUCIOR DREAPTA	CARRO IZQ.	
3	2222514	VITE	VIS	SCREW	ȘURUB	TORNILLO	TCEI 5931 8X40 Z
4	2228820	SPINOTTO	CONNECTEUR	PIN	ȘTECĂR	CONDUCTOR	D.6X14
5	3226230	GRANO FILETTATO	GOUJON FILETÉ	GRUBSCREW	ȘURUB AUTOFILETANT	TORNILLO PRISIONERO ROSCADO	M8 X 20
6	3231428	PIASTRA FISSAGGIO BRACCIO	PLAQUE DES BRAS	ARM PLATE	PLACĂ BRAȚE	PLACA BRAZO	
7	2222061	VITE	VIS	SCREW	ȘURUB	TORNILLO	TEFR 5739 8X20 Z
8	2223570	DADO	ÉCROU	NUT	PIULIȚĂ	TUERCA	5588 M8
9	2284864	VOLANTINO	BOUTON À LOBES	HANDWHEEL	ROATĂ DE REGLARE	POMO	M8X45
10	3210629	CUSCINETTO	ROULEMENT	BEARING	RULMENT	COJINETE	6006 2RS1 - CM
11	3229860	MOLLA TESTA	RESSORT DE TÊTE	HEAD SPRING	ARC CAP	MUELLE DEL CABEZAL	
12	3231445	VITE	VIS	SCREW	ȘURUB	TORNILLO	TTCQ M10X60 Z
13	3231422	LEVA CARTER	MANETTE	LEVER	LEVIER	PALANCA	
14	2224204	RONDELLA	RONDELLE	WASHER	ȘAIBĂ	ARANDELA	6593 8X24
15	3210623	DADO AUTOBLOCCANT	ÉCROU AUTOBLOQUAN	SELF-LOCKING NUT	PIULIȚĂ AUTOBLOCANTĂ	TUERCA AUTOBLOQUEANT	M8 BASSO
16	2222091	VITE	VIS	SCREW	ȘURUB	TORNILLO	TE 5737 M8X70 Z
17	3231438	PERNO	AXE	PIN	BOLȚ	MANGUITO	
18	3204945	CUSCINETTO	ROULEMENT	BEARING	RULMENT	COJINETE	601 2RS1
19	3207397	RUOTA	ROUE	WHEEL	ROATĂ	RUEDA	
20	3207393	DISTANZIALE	ENTRETOISE	SPACER	DISTANȚIER	DISTANCIADOR	
21	3231485	CAPPUCCIO	CAPOT	CAP	CAPAC	CAPO'	
22	3231981	BOCCOLA	DOUILLE	BUSHING	BUCSĂ	CASQUILLO	

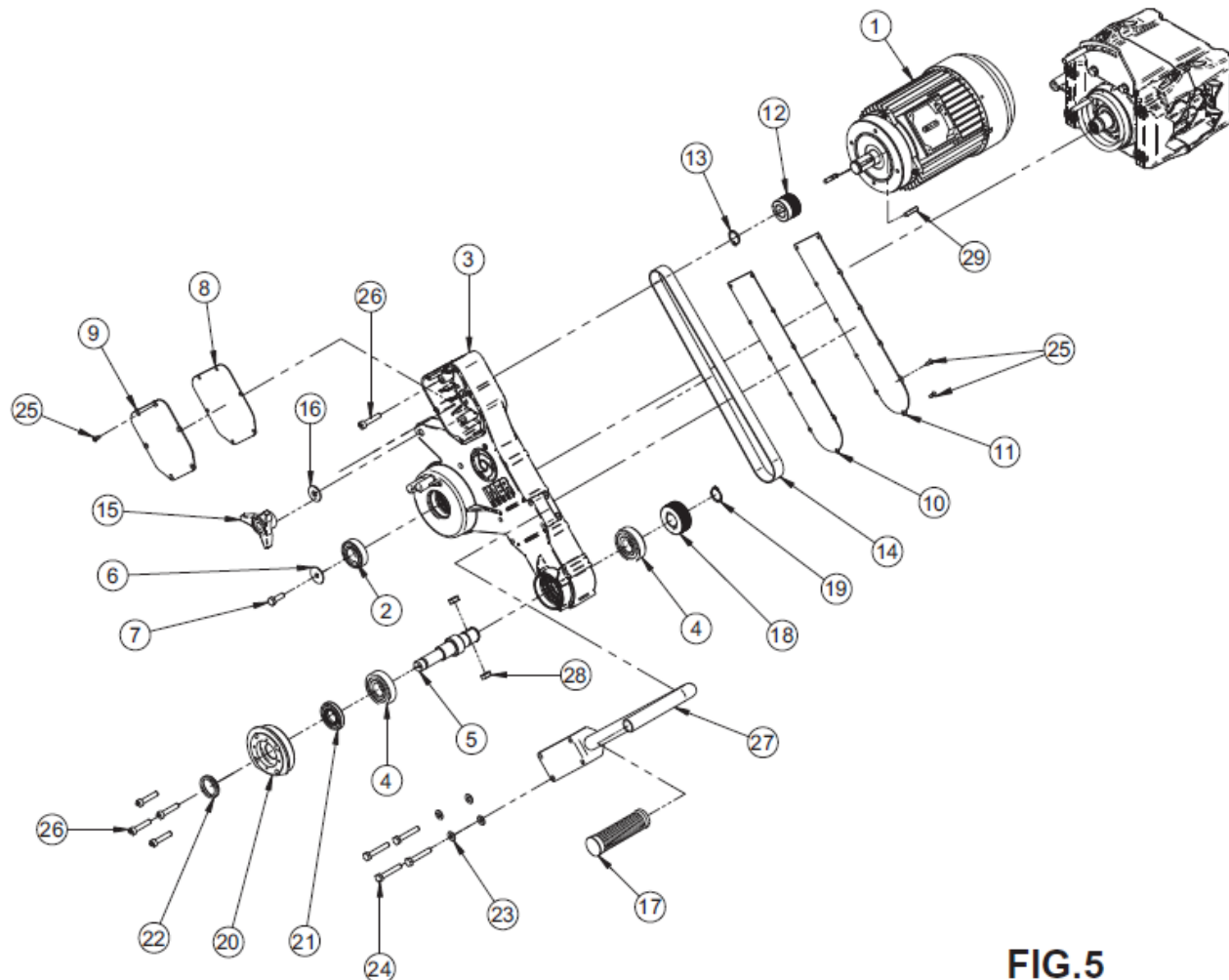

**FIG.5**

TAV. 5 - GRUPPO TESTA - GROUPE TÊTE - HEAD ASSEMBLY - ASAMBLAREA CAPULUI - GRUPO CABEZAL							
RIF.	COD.	I	F	GB	RO	E	NOTE
1	3231444 3231950	MOTORE ELETTRICO	MOTEUR ÉLECTRIQUE	ELECTRIC MOTOR	MOTOR ELECTRIC	MOTOR ELÉCTRICO	230V 50Hz 220V 60Hz
2	2204540	CUSCINETTO	ROULEMENT	BEARING	RULMENT	COJINETE	6205 2RSH - CM
3	3231699	BRACCIO	BRAS	ARM	BRAȚ	BRAZO	
4	3224763	CUSCINETTO	ROULEMENT	BEARING	RULMENT	COJINETE	6305 2RS1 - CM
5	3231448	ALBERO DISCO	ARBRE LAME	BLADE	LAMĂ	EJE DISCO	
6	2224190	RONDELLA	RONDELLE	WASHER	ȘAIBĂ	ARANDELA	6593 8X32
7	2222076	VITE	VIS	SCREW	ȘAIBĂ	TORNILLO	TE 5739 M8X25
8	3231440	GUARNIZIONE	JOINT	GASKET	GARNITURĂ	JUNTA	
9	3231423	COPERCHIO	COUVERCLE	COVER	PROTECȚIE	TAPA	
10	3231441	GUARNIZIONE	JOINT	GASKET	GARNITURĂ	JUNTA	
11	3231424	CARTER	CARTER	GUARD	CARTER	CÂRTER	
12	3231483	PULEGGIA MOTORE	POULIE MOTEUR	MOTOR PULLEY	ROLĂ MOTOR	MOTOR POLEA	
13	2227270	ANELLO DI ARRESTO	CIRCLIP D'ARRÊT	STOP RING	INEL OPRIRE	ANILLO DE TOPE	7435 E/24
14	3231443	CINGHIA	COURROIE	BELT	CUREA	CORREA	
15	3204743	VOLANTINO	BOUTON À LOBES	HANDWHEEL	ROATĂ DE REGLARE	POMO	3 LOBI M10
16	2224260	RONDELLA	RONDELLE	WASHER	ȘAIBĂ	ARANDELA	6593 10X30X2.5
17	3210954	MANOPOLA	BOUTON	KNOB	BUTON	MANDO	
18	3231449	PULEGGIA ALBERO DISCO	POULIE ARBRE LAME	PULLEY DISC SHAFT	AX ROLĂ DISC	POLEA EJE DISCO	
19	2227280	ANELLO DI ARRESTO	CIRCLIP D'ARRÊT	STOP RING	INEL OPRIRE	ANILLO DE TOPE	7435 E/25
20	3231446	FLANGIA	FLASQUE	FLANGE	FLANSĂ	BRIDA	
21	3231351	PARAOILIO	BAGUE D'ÉTANCHÉITÉ	OIL RETAINER	PROTECȚIE ULEI	RETÉN DE ACEITE	52x25x8
22	3231009	ANELLO V-RING	JOINT V-RING	V-RING	INEL V	JUNTA V-RING	D.I. 31
23	2224140	ANELLO V-RING	JOINT V-RING	V-RING	INEL V	JUNTA V-RING	8X18
24	2222176	VITE	VIS	SCREW	ȘURUB	TORNILLO	TE 5737 8X50 Z
25	3210105	VITE	VIS	SCREW	ȘURUB	TORNILLO	TRILOB. TSP PH M5X12 Z
26	2222514	VITE	VIS	SCREW	ȘURUB	TORNILLO	TCEL 8X40 Z
27	3231427	MANIGLIA	POIGNÉE	HANDLE	MÂNER	MANILA	
28	2229450	LINGUETTA	LANGUETTE	KEY	CHEI	LENGÜETA	8X7X20
29	2229310	LINGUETTA	LANGUETTE	KEY	CHEI	LENGÜETA	8X6X30



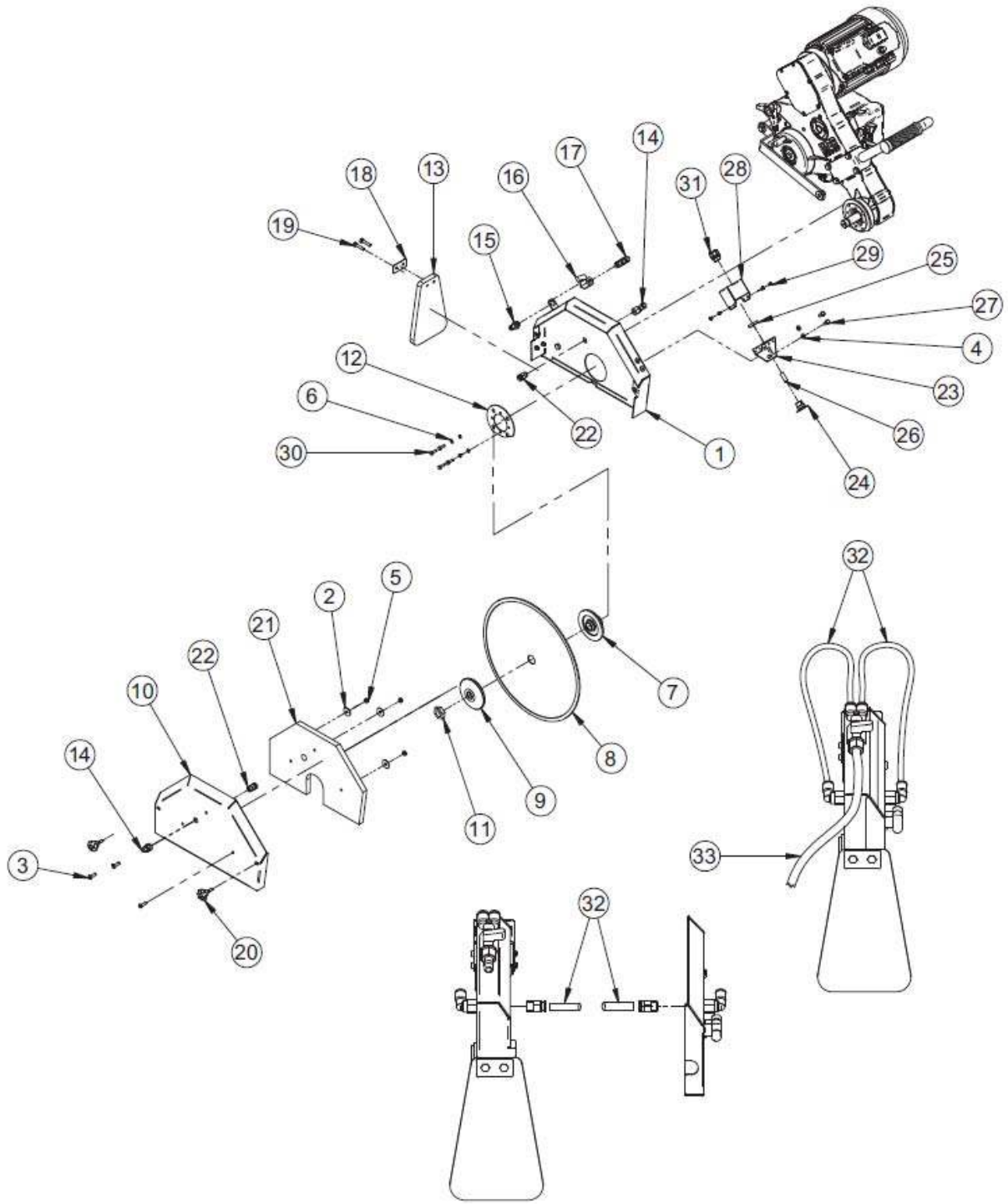

**FIG.6**

TAV.6 - MONTAGGIO MOTORE E CARTER DISCO - MONTAGE DU MOTEUR ET DU CARTER DISQUE - DISC GUARD AND MOTOR ASSEMBLY ASAMBLARE DISC PROTECȚIE ȘI MOTOR - MONTAJE MOTOR CĂRTER DISCO							
RIF	COD.	I	F	GB	RO	E	NOTE
1	3231873	CARTER DISCO	CARTER DISQUE	DISC GUARD	DISC PROTECȚIE	CĂRTER DEL DISCO	
2	2224049	RONDELLA	RONDELLE	WASHER	ȘAIBA	ARANDELA	6593 6X24 Z
3	3206223	VITE	VIS	SCREW	ȘURUB	TORNILLO	TBEI 10.9 6X20 Z
4	2224530	RONDELLA	RONDELLE	WASHER	ȘAIBA	ARANDELA	6X12.5
5	3211470	DADO AUTOBLOCCANT	ECROU AUTOBLOQUAN	SELF-LOCKING NUT	PIULIȚĂ AUTOBLOCANTĂ	TUERCA AUTOBLOQUEANT	M6 BASSO
6	1224780	RONDELLA GROWER	RONDELLE GROWER	GROWER WASHER	ȘAIBĂ GROWER	ARANDELA GROWER	D.5
7	3230965	FLANGIA INTERNA	FLASQUE INTERNE	INNER FLANGE	FLANȘĂ INTERIOARĂ	BRIDA INTERNA	
8	3231078	DISCO	DISQUE	ARM	DISC	DISCO	Ø 350mm
9	3230964	FLANGIA ESTERNA	FLASQUE EXTERNE	OUTER FLANGE	FLANȘĂ EXTERIOARĂ	BRIDA EXTERNA	
10	3231372	COPERCHIO CARTER DISCO	COUVERCLE DE CARTER DISQUE	DISC GUARD COVER	CAPAC DISC PROTECȚIE	TAPA DEL CĂRTER DEL DISCO	
11	3208541	DADO	ÉCROU	NUT	PIULIȚĂ	TUERCA	5589 M20X1,5 SX Z
12	3231431	ANELLO DI FISSAGGIO	BAGUE DE FIXATION	RETAINER RING	INEL DE FIXARE	ANILLO DE FIJACIÓN	
13	3230975	PARASCHIZZI	FLASQUE ANTI- PROJECTIONS	SPLASH GUARD	PROTECȚIE ANTISTROPI	PROTECCIÓN CONTRA SALPICADURAS	
14	3224366	RACCORDO ARIA	RACCORD AIR	AIR CONNECTOR	RACORD AER	EMPALME DEL AIRE	90° GIR. 1/4" F.
15	3228674	PORTAGOMMA	EMBOUT DE TUYAU	PIPE HOLDER	FIXARE CONDUCTĂ	FIJACIÓN DE MANGUERA	F.1/4" x Ø12
16	3224206	VALVOLA A SFERA	SOUPAPE À BILLE	BALL VALVE	SUPAPĂ CU BILĂ	VÁLVULA DE ESFERA	1/4" M.F.
17	3231015	RACCORDO ARIA	RACCORD AIR	AIR CONNECTOR	RACORD AER	EMPALME DEL AIRE	DIRITTO 1/4" DOPPIO
18	3231004	PIASTRINA PARASCHIZZI	PLAQUETTE FLASQUE ANTI- PROJECTIONS	SPLASH GUARD PLATE	PLACĂ PROTECȚIE ANTISTROPI	PLACA CONTRA SALPICADURAS	
19	2222022	VITE	VIS	SCREW	ȘURUB	TORNILLO	TE 5739 M6X30 Z
20	3231012	VOLANTINO	BOUTON À LOBES	HANDWHEEL	ROATĂ REGLARE	POMO	4 LOBI M6
21	3231373	PANNELLO INSONORIZZANTE	PANNEAU INSONORISANT	SOUND-ABSORBENT PANEL	PANOU INSONORIZANT	PANEL FONOABSORBENTE	
22	3231014	RACCORDO ARIA	RACCORD AIR	AIR CONNECTOR	RACORD AER	EMPALME DEL AIRE	DIRITTO 1/4" M
23	3231776	SUPPORTO	SUPPORT LASER	LASER SUPPORT	SUPORT LASER	SOPORTE LASER	
24	3227483	BLOCCHETTO REGOLAZIONE	BLOC DE RÉGULATIO	ADJUSTMENT BLOCK	BLOC DE REGLARE	BLOQUE DE REGULACIÓN	
25	3227489	DADO	ÉCROU	NUT	PIULIȚĂ	TUERCA	M 20X1.5
26	3228250	EMETTITORE LASER	ÉMETTEUR LASER	LASER EMITTER	EMIȚĂTOR LASER	EMISOR LÁSER	
27	2222002	VITE	VIS	SCREW	ȘURUB	TORNILLO	TE 5739 6X16 Z
28	3231775	CARTER SUPPORTO LASER	CARTER SUPPORT LASER	GUARD LASER SUPPORT	SUPORT PROTECȚIE LASER	CĂRTER SOPORTE LASER	
29	3207156	VITE	VIS	SCREW	ȘURUB	TORNILLO	TCB CROCE 7687 4X6 Z
30	3209797	VITE	VIS	SCREW	ȘURUB	TORNILLO	TE 5739 M5X16 Z
31	3201217	RACCORDO ARIA	RACCORD AIR	AIR CONNECTOR	RACORD AER	EMPALME DEL AIRE	
32	1272701	TUBO Ø 6X8	TUYAU Ø 6X8	HOSE DIA. 6X8	FURTUN Ø 6X8	TUBO Ø 6 x 8	0.9 mt
33	3227803	TUBO ACQUA Ø 10X14	TUYAU EAU Ø 10X14	WATER HOSE DIA. 10X14	FURTUN APĂ Ø 10X14	TUBO DE AGUA Ø 10 x 14	3,7 mt

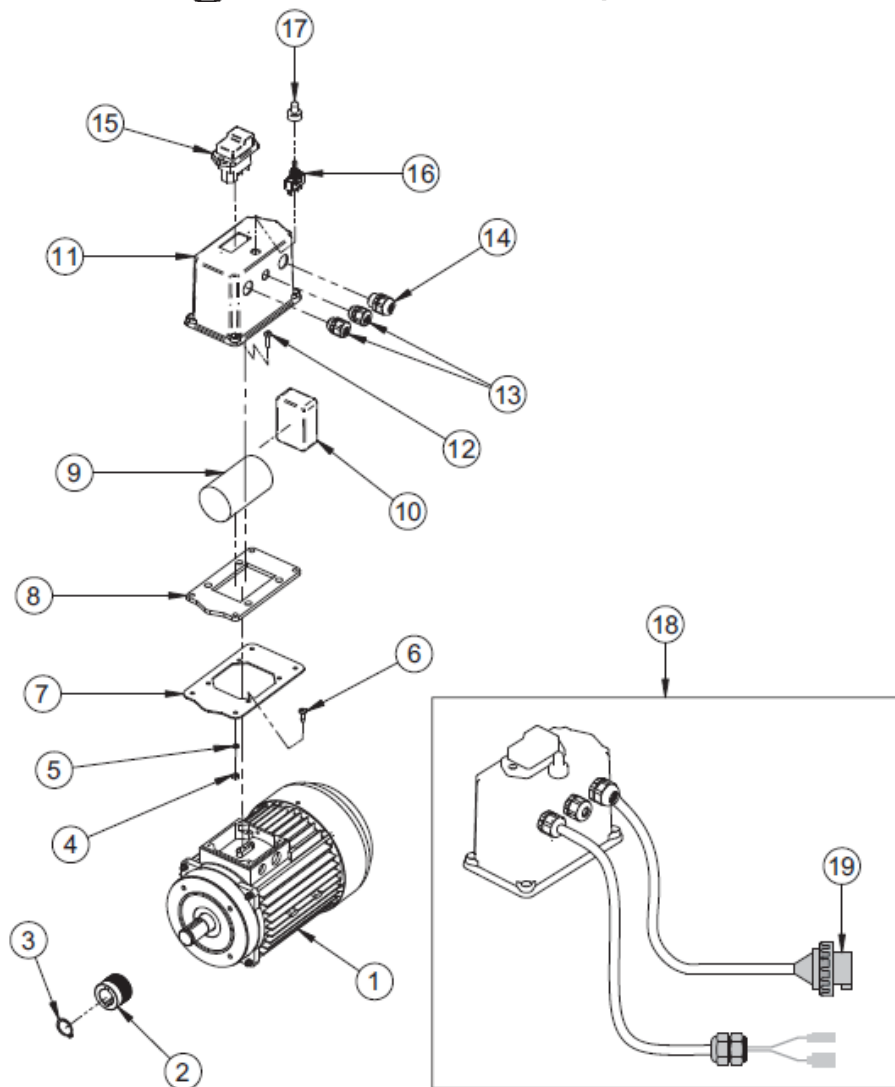

**FIG. 7**

TAV. 7 - QUADRO ELETTRICO - TABLEAU ÉLECTRIQUE - ELECTRIC PANEL - TABLOU ELECTRIC - CUADRO ELÉCTRICO							
RIF.	COD.	I	F	GB	RO	E	NOTE
1	3231444 3231950	MOTORE EELTRICO	MOTEUR ÉLECTRIQUE	ELECTRIC MOTOR	MOTOR ELECTRIC	MOTOR ELÉCTRICO	230V 50Hz 220V 60Hz
2	3231483	PULEGGIA MOTORE	POULIE MOTEUR	MOTOR PULLEY	ROLĂ MOTOR	MOTOR POLEA	
3	2227270	ANELLO DI ARRESTO	CIRCLIP D'ARRÊT	STOP RING	INEL OPRIRE	ANILLO DE TOPE	7435 E/24
4	2223352	DADO	ÉCROU	NUT	PIULIȚĂ	TUERCA	5588 - M5
5	1224780	RONDELLA GROWER	RONDELLE GROWER	GROWER WASHER	ȘAIBĂ GROWER	ARANDELA GROWER	D.5
6	2222465	VITE	VIS	SCREW	ȘURUB	TORNILLO	TRILOB.TC PH M5X15
7	3231429	PIASTRA SUPPORTO QUADRO	PLAQUE	PLATE	PLACĂ	PLACA	
8	3231442	GUARNIZIONE	JOINT	GASKET	GARNITURĂ	JUNTA	
9	3230206 3233017	CONDENSATORE	CONDENSATEUR	CAPACITOR	CONDENSATOR	CONDENSADOR	230V 50Hz 220V 60Hz
10	3228251	ALIMENTATORE LASER	ALIMENTATEUR LASER	LASER POWER SUPPLY	ALIMENTATOR LASER	ALIMENTADOR LASER	
11	3231770	CASSETTA ELETTRICA	COFFRET ÉLECTRIQUE	ELECTRICAL ENCLOSURE	PANOU ELECTRIC	CAJA ELÉCTRICA	
12	3207152	VITE	VIS	SCREW	ȘURUB	TORNILLO	TCB PH 7687 5X20Z
13	3201217	PRESSACAVO	PRESSE-CÂBLE	CABLE CLAMP	CLEMĂ CABLU	PASACABLES	PG11
14	3209692	PRESSACAVO	PRESSE-CÂBLE	CABLE CLAMP	CLEMĂ CABLU	PASACABLES	PG13.5
15	3209337	INTERRUTTORE	INTERRUPTEUR	SWITCH	COMUTATOR	INTERRUPTOR	
16	3206170	INTERRUTTORE	INTERRUPTEUR	SWITCH	COMUTATOR	INTERRUPTOR	
17	3206171	PROTEZIONE INTERRUTTOR F	PROTECTION INTERRUPTEUR	SWITCH PROTECTION	PROTEȚIE COMUTATOR	PROTECCION INTERRUPTOR	
18	3231700 3233135	QUADRO ELETTRICO	TABLEAU ÉLECTRIQUE	ELECTRIC PANEL	TABLOU ELECTRIC	CUADRO ELÉCTRICO	230V 50Hz 220V 60Hz
19	3203504	SPINA 2P+T	FICHE 2P+T	PLUG 2P+GND	ȘTECĂR 2P+E	CLAVIJA 2P+T	

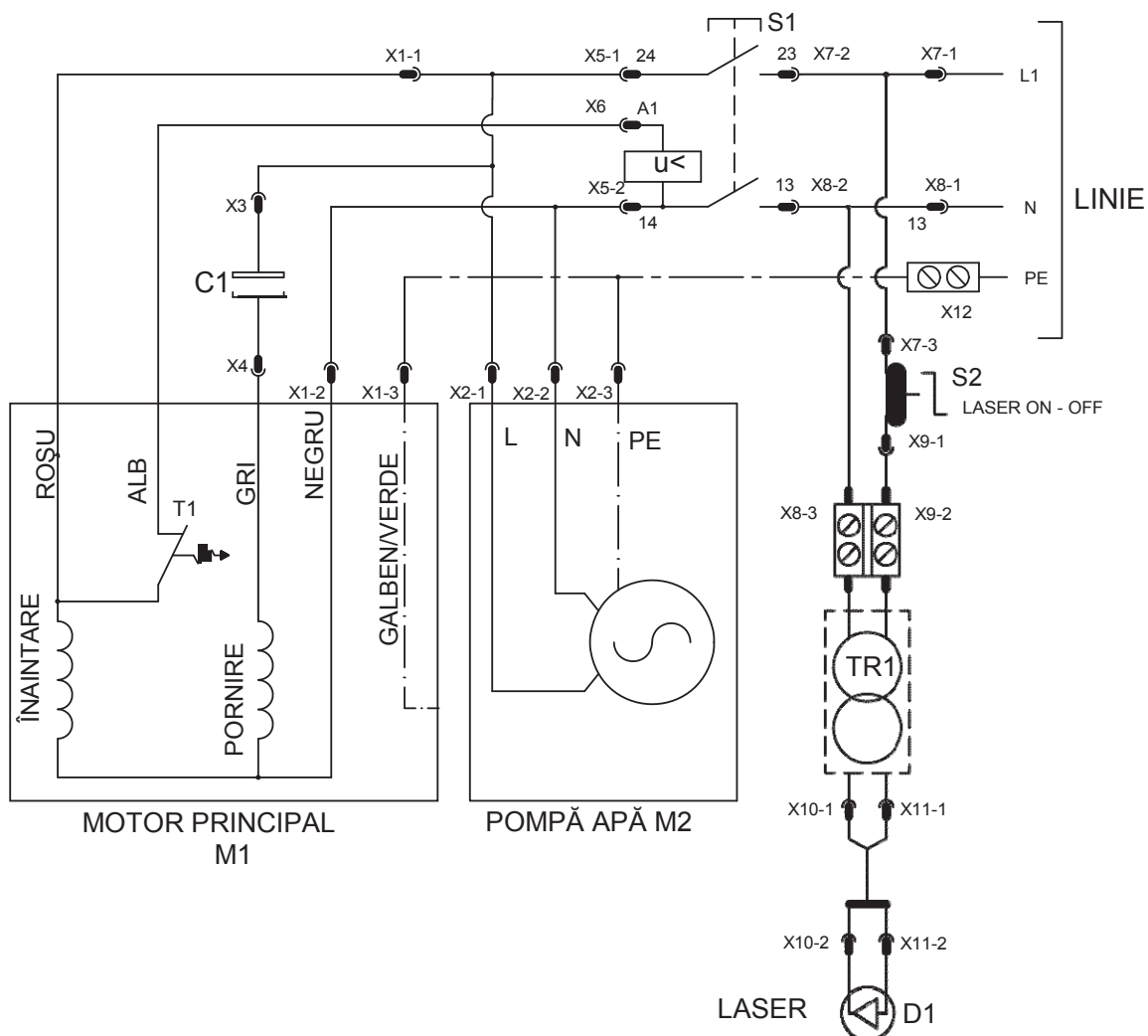

**MAXJONEL SRL**  
**CUI: RO21803460; J28/418/2007**  
**Str. Fratii Buzesti, 76A, Bals, judet Olt, 235100**  
**Comenzi: 0741 499 499 - 0757 101 819;**  
**Piese schimb: 0785 850 961**  
**comenzi@maxjonel.ro; [www.maxjonel.ro](http://www.maxjonel.ro)**